

## Raumtemperaturfühler Aufputz – MRP-TIC Indoor temperature sensor surface-mounted – MRP-TIC

### Anwendung

#### Application

Unsere Raumtemperaturfühler dienen zur Messung der Temperatur in Wohn- und Büroräumen, Empfangshallen, Foyers usw. Das moderne und schlichte Design ermöglicht eine einfache und unauffällige Montage. Die großen Lüftungsgitter gewährleisten eine nahezu barrierefreie Luftzirkulation, wodurch eine hohe Messgenauigkeit erreicht wird.

Our room temperature sensors are used to measure the temperature in living rooms, offices, reception halls, foyers, etc. The modern and simple design allows an easy and inconspicuous installation. The large ventilation grids ensure an almost barrier-free air circulation, whereby a high measurement accuracy is achieved.

### Merkmale

#### Characteristics



### Technische Daten

#### Technical data

#### Allgemein

##### General Information

<b>Temperatursensor</b> Temperature sensor	Pt1000 1/3 DIN Genauigkeit +/-0,134K bei 20°C
<b>Tmax. Gehäuse</b> Tmax. Casing	75°C
<b>Schaltungsart*</b> Switching mode*	2-Leiter-Anschluss two-wire connection
<b>Anschlussklemme</b> Connection clamp	Schraubklemme max. 1,5 mm <sup>2</sup> Screw clamps, max 1.5 mm <sup>2</sup>
<b>Gehäuse</b> Casing	ABS, RAL 9010
<b>Abmessung Gehäuse</b> Dimensions Casing	87,5x87,5x30 mm
<b>Schutzart</b> Protection class	IP30

# Datenblatt

(09/2024)



## Raumtemperaturfühler Aufputz – MRP-TIC Indoor temperature sensor surface-mounted – MRP-TIC

### Maßzeichnung

*Draft*

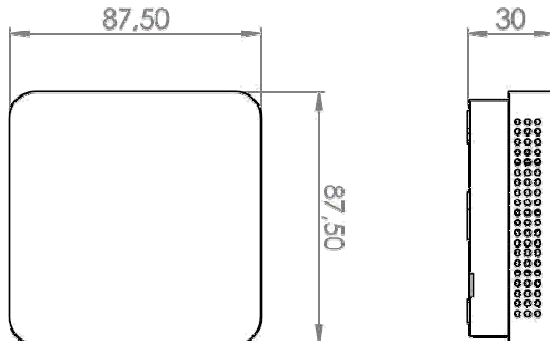

### Anschluss

*Electrical connection*

2-Leiter-Anschluss/  
*two-wire connection*

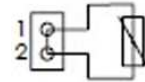

### Montagehinweis

*Mounting advice*

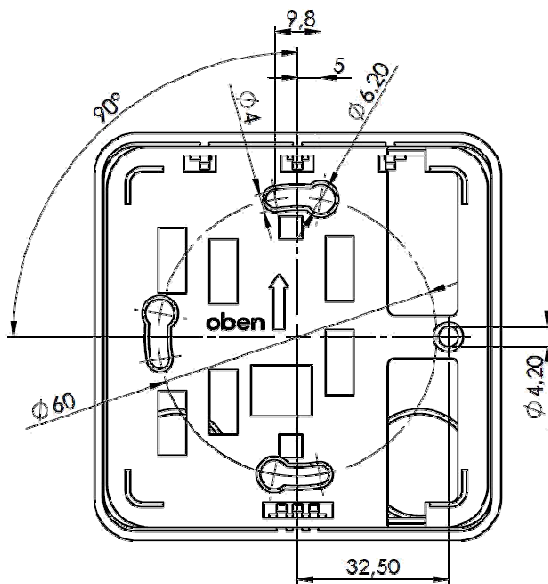

Die Konvektionsöffnungen müssen nach oben/unten ausgerichtet sein um eine Durchströmung mit Raumluft zu gewährleisten. (siehe Kennzeichnung Gehäuse Rückseite)

Der Fühler sollte immer an der gegenüberliegenden Wand des Heizkörpers montiert werden.  
Ideale Montagehöhe 1,5m über dem Fußboden.

*The convection must be aligned at the bottom to ensure a flow of air up (see marking back of the housing)*

*The sensor should always be mounted on the opposite wall of the radiator.*

*Ideal mounting height of 1.5 m above the floor.*

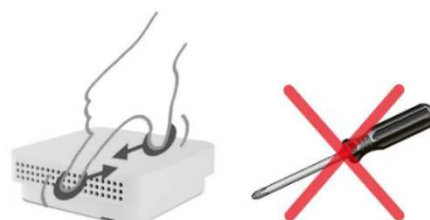

## Raumtemperaturfühler Aufputz – MRP-TIC Indoor temperature sensor surface-mounted – MRP-TIC

### Hinweis

#### General notifications

Die Temperaturfühler sind für den Betrieb an (SELV) Schutzkleinspannung ausgelegt. Die in diesem Datenblatt angegebenen techn. Daten sind zu berücksichtigen. Der Messstrom sollte nicht größer als 0,3mA sein, da es Infolge eines zu hohen Messstromes zur Eigen Erwärmung des Sensors kommt und folglich das Messergebnis verfälschen kann.



*The temperature sensors are designed for operation on (SELV) safety extra-low voltage. The technical data given in this data sheet must be taken into account. The measuring current should not be higher than 0.3mA, because a too high measuring current leads to self-heating of the sensor and consequently can falsify the measuring result.*

### Normen und Standards

#### Standards

EU-Richtlinie 2014/30/EU  
DIN EN 61326-2-1:2013

### Installation / Gewährleistung

#### Installation / Guarantee

- Die Installation der Geräte darf nur durch Fachpersonal erfolgen.
- Die Geräte dürfen nur im spannungslosen Zustand angeschlossen werden.
- Die Sicherheitsvorschriften des VDE, der Länder, des TÜV und der örtlichen EVU sind zu beachten.
- Die EMV Richtlinien sind zu beachten. Es sind geschirmte Anschlussleitungen zu verwenden, wobei eine Parallelverlegung zu stromführenden Leitungen vermieden werden soll.
- Der Betrieb in der Nähe von Geräten, welche nicht den EMV-Richtlinien entsprechen, kann die Funktionsweise negativ beeinflussen
- Der Käufer hat die Einhaltung der einschlägigen Bau- und Sicherheitsrichtlinien zu gewährleisten
- Dieses Gerät darf nicht für sicherheitsrelevante Aufgaben verwendet werden, wie z. B. zum Schutz von Personen als Not Aus Schalter an Anlagen.
- Bei unsachgemäßer Verwendung sind entstehende Mängel und Schäden von der Gewährleistung und Haftung ausgeschlossen.
- Folgeschäden welche durch Fehler an diesem Gerät entstehen, sind von der Gewährleistung und Haftung ausgeschlossen.
- Es gelten ausschließlich die technischen Daten und Anschlussbedingungen der zum Gerät gelieferten Montage und Bedienungsanleitung. Änderungen sind im Sinne des technischen Fortschritts und der Verbesserung der Produkte jederzeit möglich.
- Bei Veränderungen der Geräte durch den Anwender entfallen sämtliche Gewährleistungsansprüche.
- *The installation of the devices should be done only by qualified personnel.*
- *The device may only be connected with the power off.*
- *The safety of the VDE, the states, the TÜV and the local energy supply company must be observed.*
- *The EMC directives must be observed. It must be shielded connecting lines, laying parallel with current-carrying*
- *Lines should be avoided.*
- *Operation in the vicinity of equipment that do not comply with EMC directives may adversely affect the functioning*
- *The buyer has to ensure compliance with the relevant building and safety guidelines*
- *This product should not be used for safety-related tasks, such as the protection of persons as an emergency stop switch on equipment.*
- *Improper use of any defects and damages are excluded from the warranty and liability.*
- *Consequential damages caused by a fault in this device are excluded from warranty or liability.*
- *Solely the technical data and connecting conditions of the mounting and operating instructions supplied with the instrument. Changes are possible at any time in the sense of technical progress and the improvement of products.*
- *Changes of the device by the user, all warranty claims.*